

Nordhausen Nord - Wernigerode
 1000 mm, 60,500 km
 Deutsche Reichsbahn
 Vereinfachter Nebenbahndienst
 gültig vom 28.05.1989 bis 26.05.1990

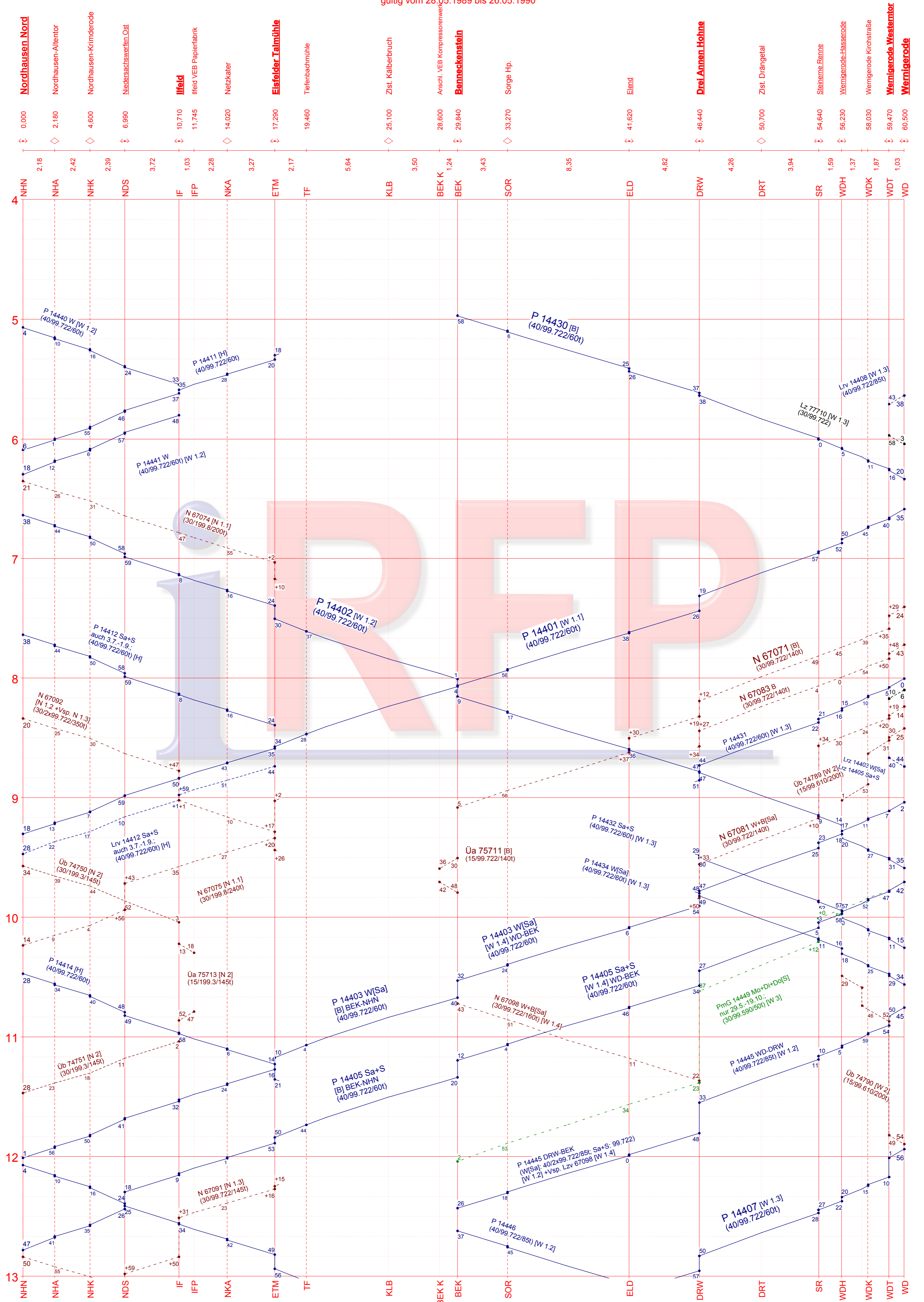

Nordhausen Nord - Wernigerode
 1000 mm, 60,500 km
 Deutsche Reichsbahn
 Vereinfachter Nebenbahndienst
 gültig vom 28.05.1989 bis 26.05.1990

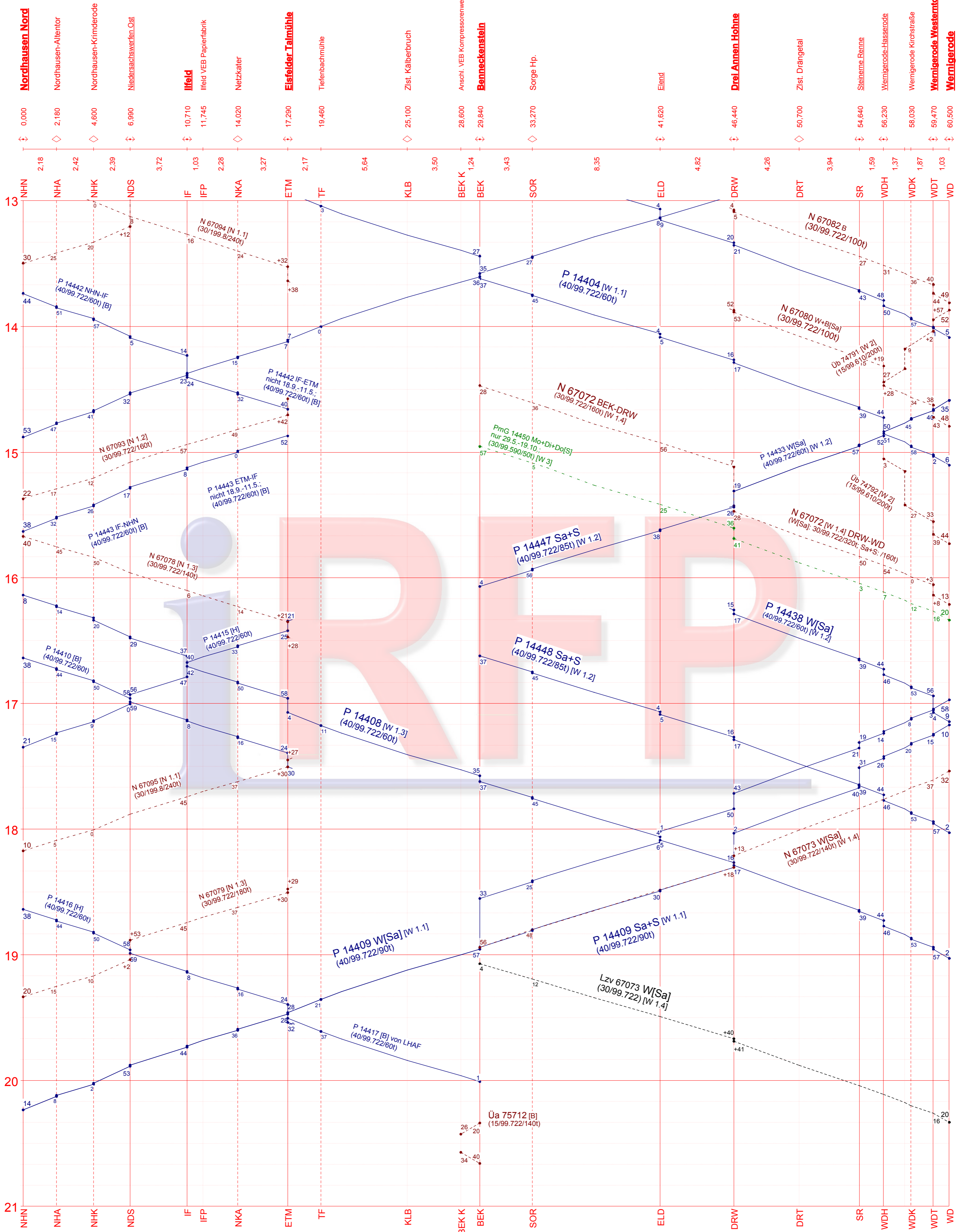

Lv 14412: Sa+S; auch 3.7.- 1.9.
 P 14412: Sa+S; auch 3.7.- 1.9.
 P 14442 IF- ETM: täglich; nicht 18.9.- 11.5.
 P 14443 ETM- IF: täglich; nicht 18.9.- 11.5.
 PmG 14449: Mo+Di+Do[S]; nur 29.5.- 19.10.
 PmG 14450: Mo+Di+Do[S]; nur 29.5.- 19.10.

gesetzliche Feiertage sind: 7., 31.10.; 25., 26.12.; 1.1.; 13., 15., 16.4.; 1.5.

4 Alexisbad - Harzgerode 4
 1000 mm, 2,930 km
 Deutsche Reichsbahn
 VND

gültig vom 28.05.1989 bis
 26.05.1990

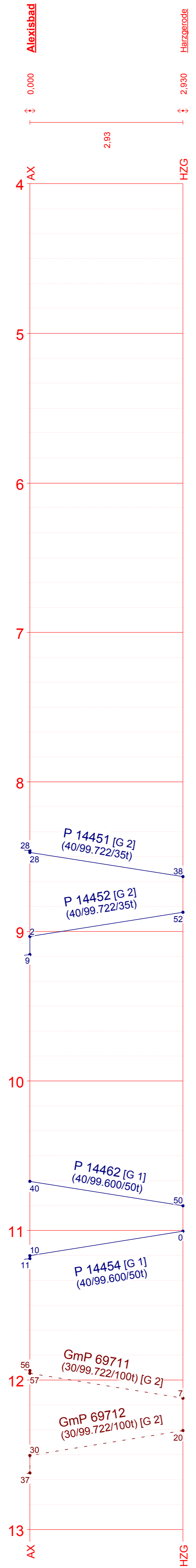

4 Brocken - Drei Annen Hohne 4
 1000 mm, 18,980 km
 Deutsche Reichsbahn
 Vereinfachter Nebenbahndienst
 gültig vom 28.05.1989 bis 26.05.1990
 - kein Betrieb im Abschnitt Schierke - Brocken seit 1987 -

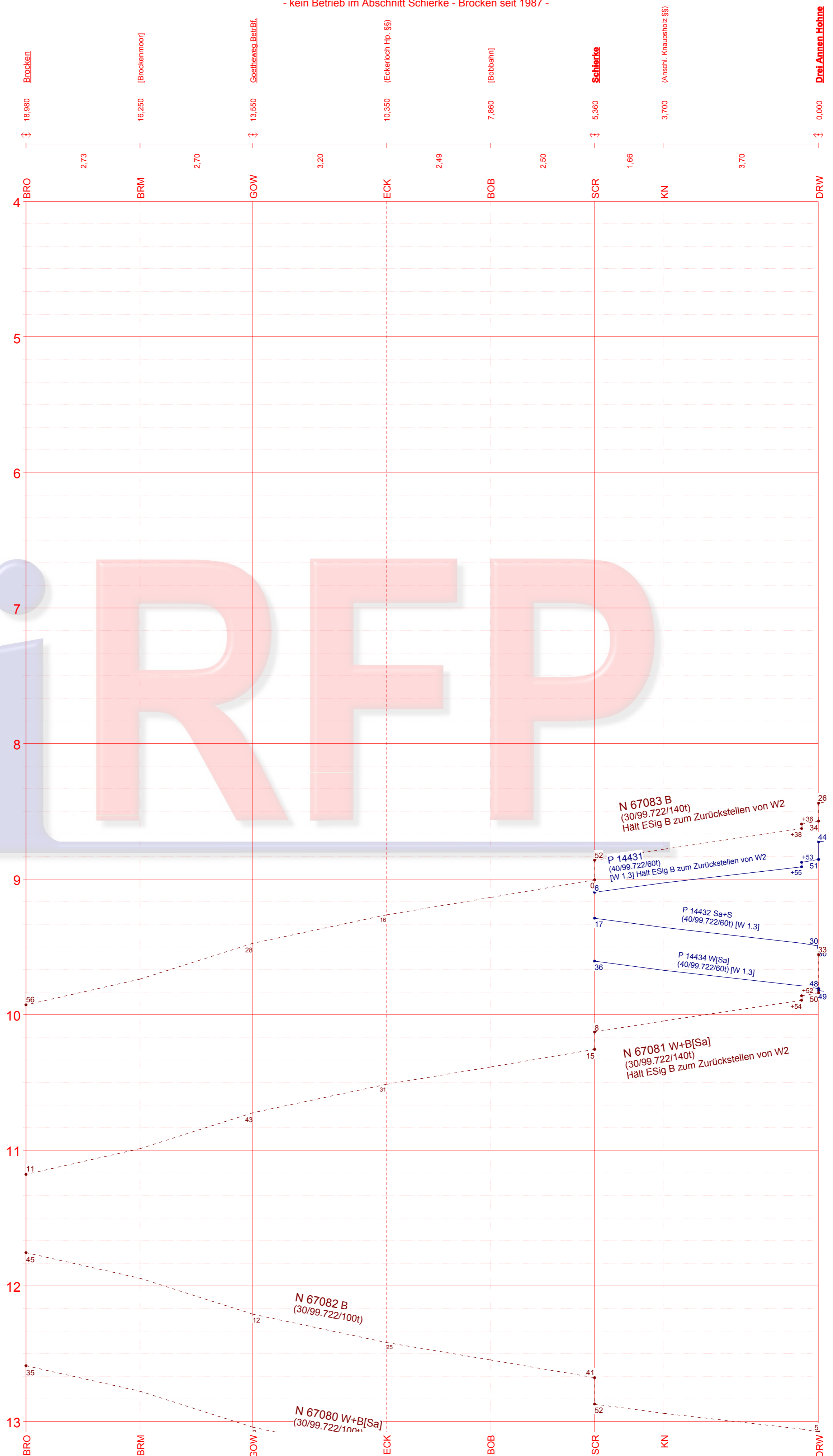

13 Alexisbad - Harzgerode 13
 1000 mm, 2,930 km
 Deutsche Reichsbahn
 VND

gültig vom 28.05.1989 bis
 26.05.1990

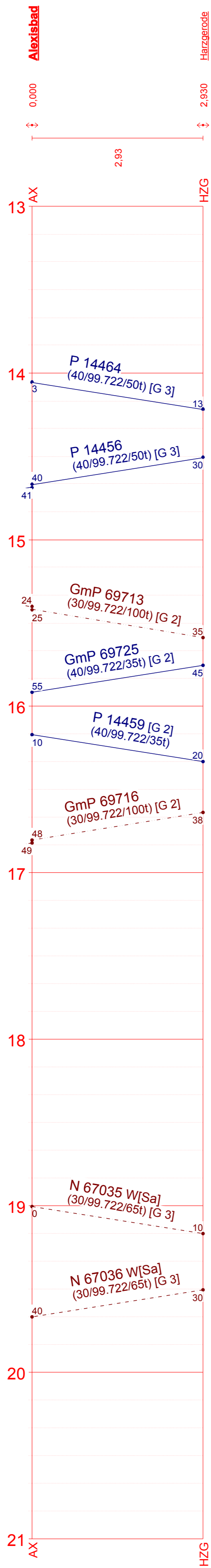

gesetzliche Feiertage sind: 7.,31.10.;
 25.,26.12.; 1.1.; 13.,15.,16.4.; 1.5.

13

Brocken - Drei Annen Hohne

1000 mm, 18,980 km

Deutsche Reichsbahn

Vereinfachter Nebenbahndienst

gültig vom 28.05.1989 bis 26.05.1990

- kein Betrieb im Abschnitt Schierke - Brocken seit 1987 -

13

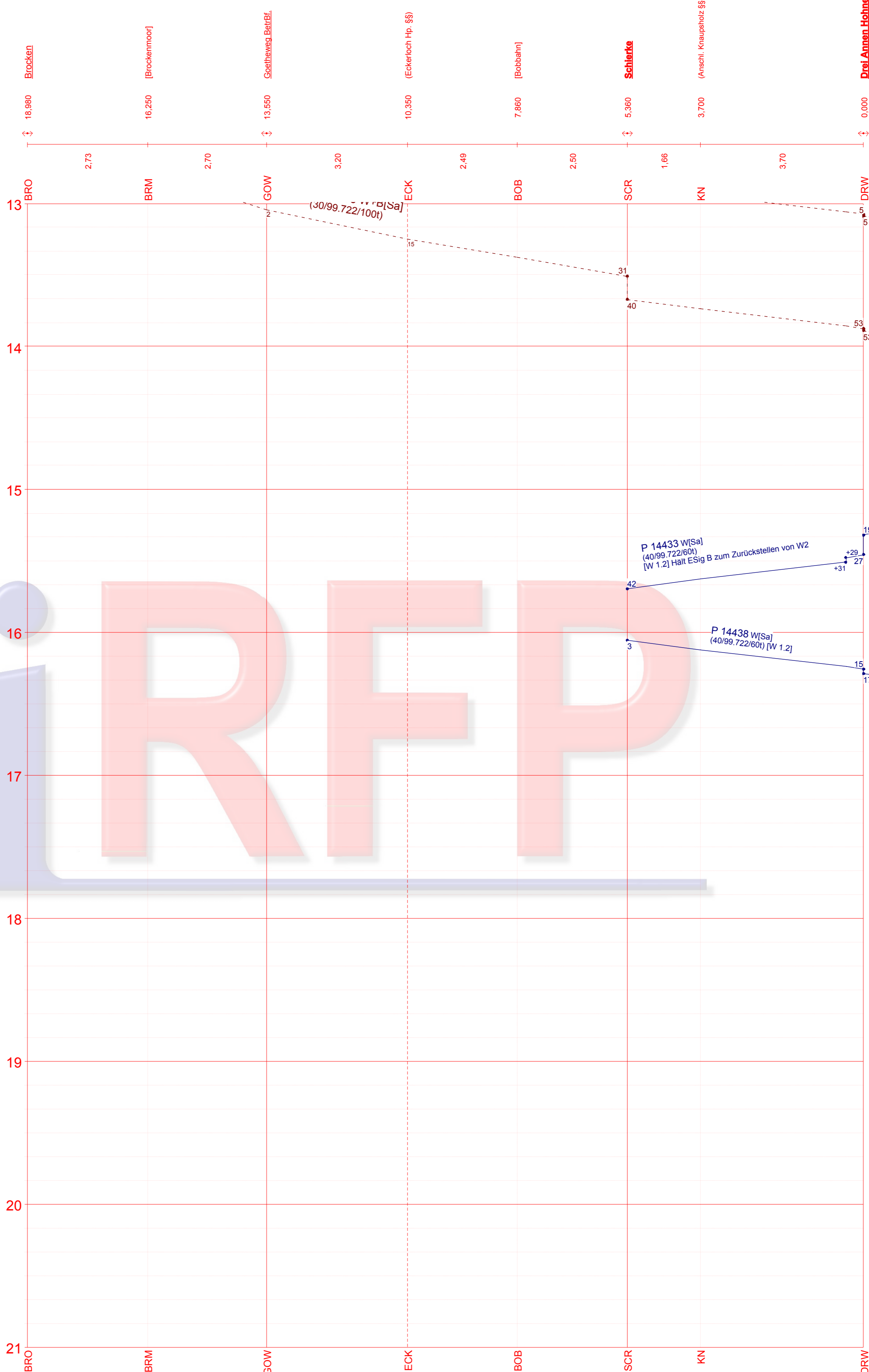

gesetzliche Feiertage sind: 7.,31.10.; 25.,26.12.; 1.1.; 13.,15.,16.4.; 1.5.

Eisfelder Talmühle - Hasselfelde

1000 mm, 13,621 km
Deutsche Reichsbahn
Vereinfachter Nebenbahndienst
gültig vom 28.05.1989 bis 26.05.1990

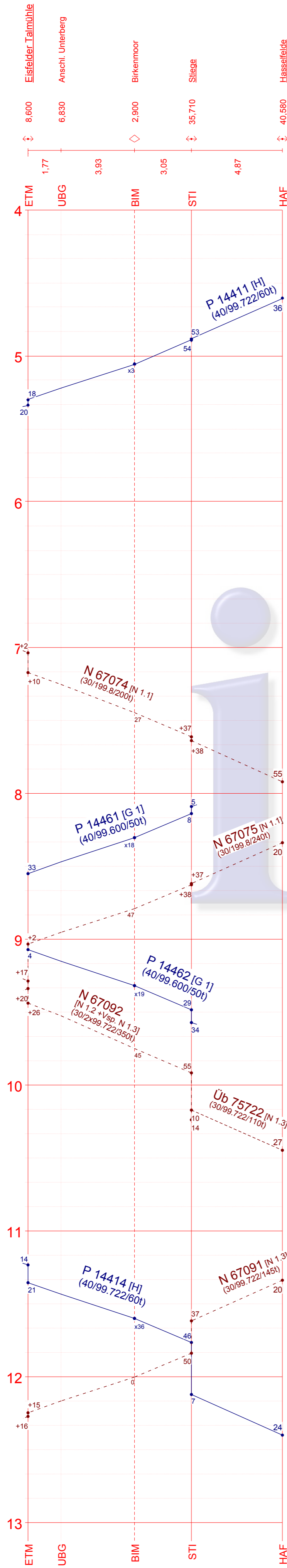

Stiege - Gernode (Harz)

1000 mm, 35,710 km
Deutsche Reichsbahn
Vereinfachter Nebenbahndienst
gültig vom 28.05.1989 bis 26.05.1990

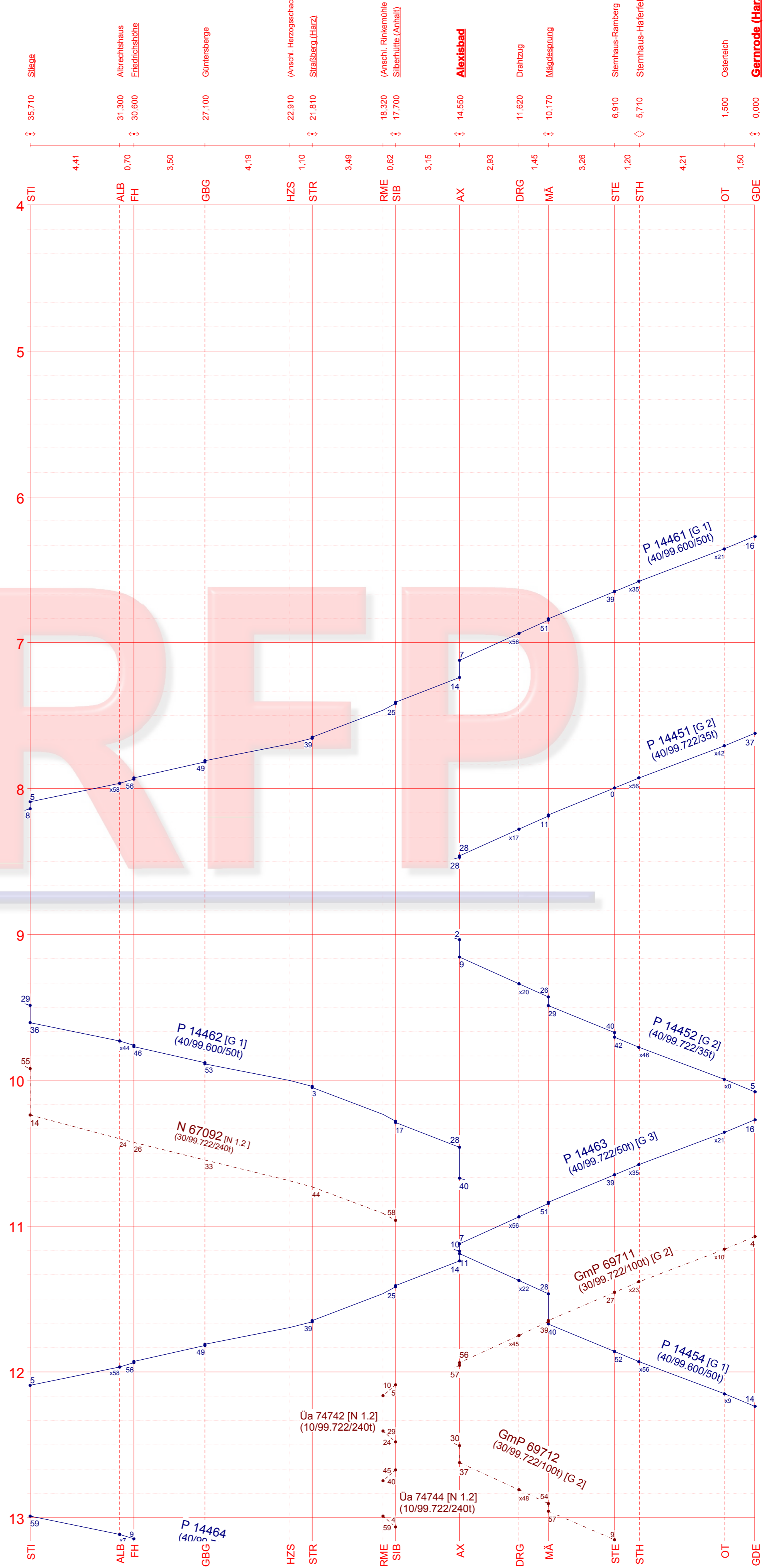

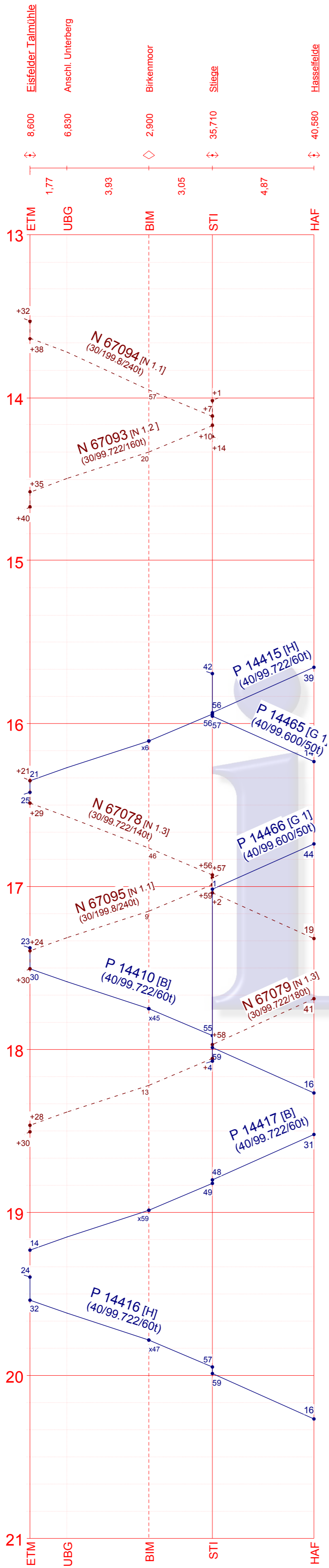

gesetzliche Feiertage sind: 7., 31.10.; 25., 26.12.; 1.1.; 13., 15., 16.4.; 1.5.

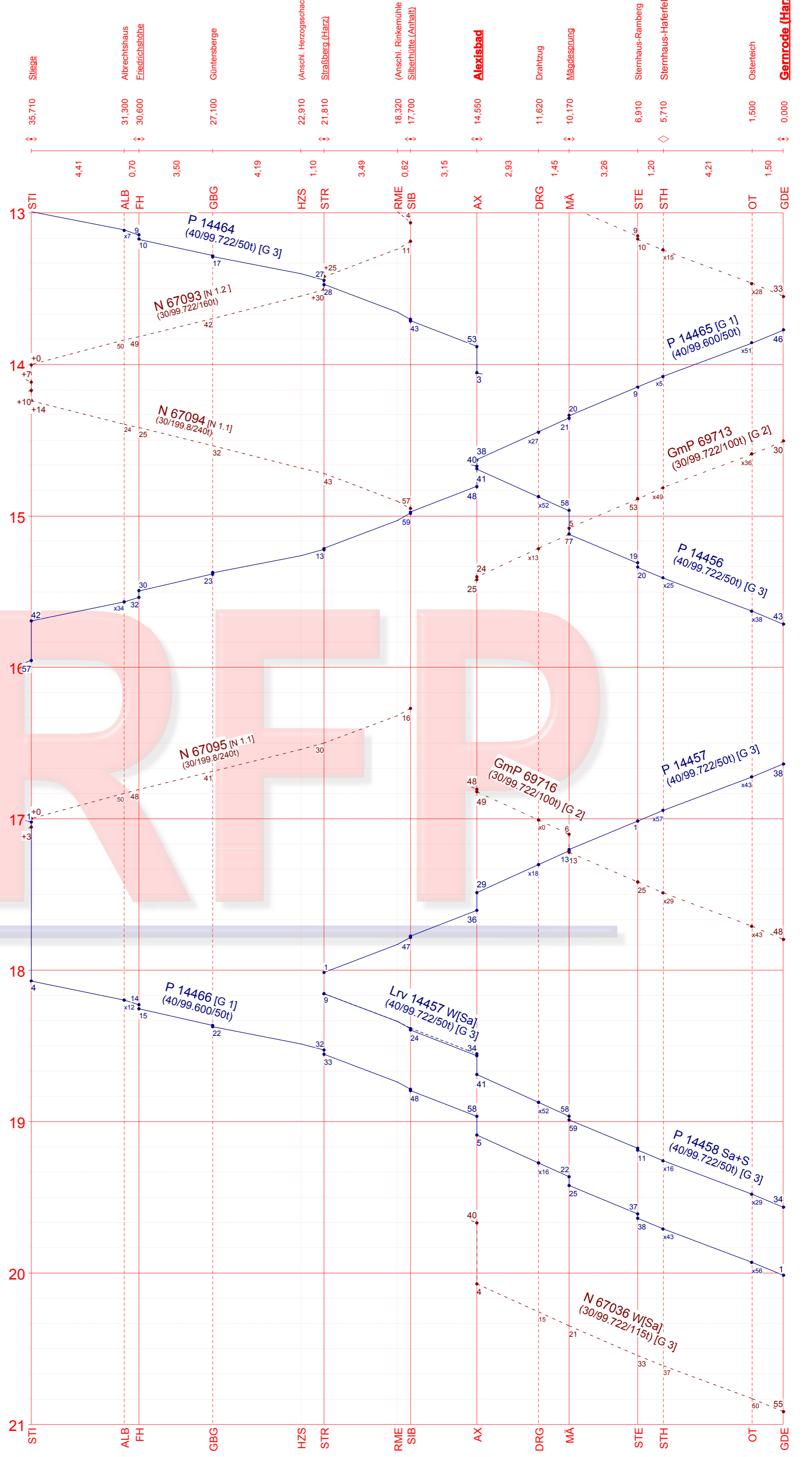

gesetzliche Feiertage sind: 7., 31.10.; 25., 26.12.; 1.1.; 13., 15., 16.4.; 1.5.