

Entwurf Betriebskonzept Ostsachsen

EOS07- E3 (Variante 3) Stand 06/2005

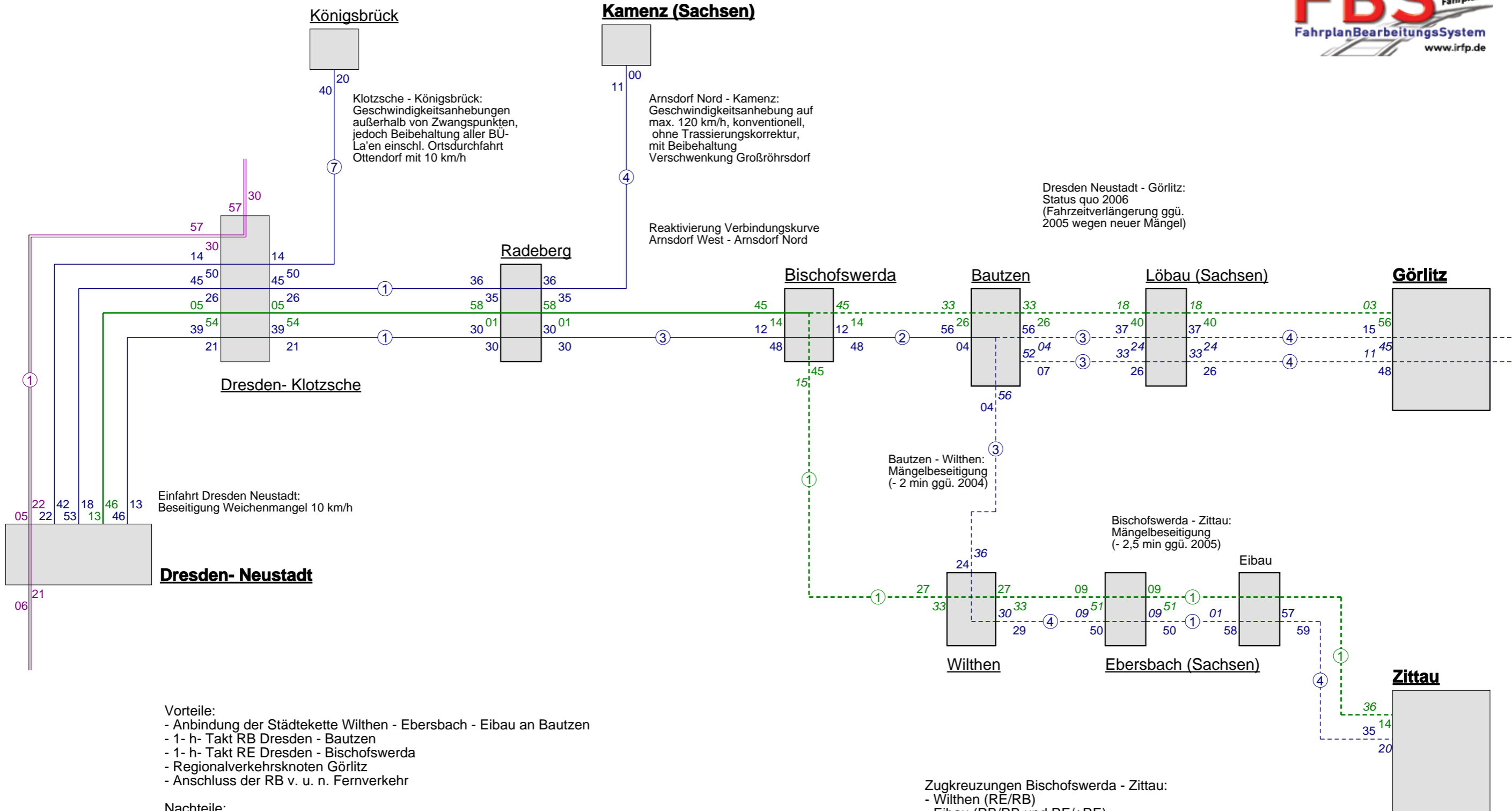

- Vorteile:**
- Anbindung der Städtekette Wilthen - Ebersbach - Eibau an Bautzen
 - 1- h- Takt RB Dresden - Bautzen
 - 1- h- Takt RE Dresden - Bischofswerda
 - Regionalverkehrsknoten Görlitz
 - Anschluss der RB v. u. n. Fernverkehr

- Nachteile:**
- kein Anschluss der RE an Fernverkehr
 - schlechter Anschluss v. u. z. Flughafen
 - unsymmetrische Lage der Linie Dresden - Kamenz, daher u. a. unsymmetrische Übergänge in Radeberg
 - Entfall Halte Schmöln (OL) und Neukirch (L.) West
 - verlängerte Reisezeit des RE Dresden - Zittau durch zusätzlichen Halt Putzkau und Betriebshalt Eibau

- Zugkreuzungen Bischofswerda - Zittau:**
- Wilthen (RE/RB)
 - Eibau (RB/RB und RE/+RE)